

**ООО Конструкторское Бюро "АГАВА"**

620026 г. Екатеринбург, ул. Бажова 174, 3 этаж,  
т/ф. (343) 262-92 -76 (77, 78, 87)



**АГАВА**



**ЗАКАЗАТЬ**

**ИЗМЕРИТЕЛИ ДАВЛЕНИЯ МНОГОПРЕДЕЛЬНЫЕ АДН (АДР)  
ТУ4212-005-12334427-2003**

РУКОВОДСТВО ПО ЭКСПЛУАТАЦИИ  
АГСФ.406233.001 РЭ /Редакция 6.45/

Екатеринбург  
2023г.

**СОДЕРЖАНИЕ**

<b>1 ОПИСАНИЕ И РАБОТА ИЗДЕЛИЯ</b> .....	<b>4</b>
1.1 Назначение изделия .....	4
1.2 Технические характеристики.....	5
1.3 Устройство и работа.....	7
1.4 Маркировка и пломбирование .....	7
1.5 Упаковка .....	8
<b>2 ЭКСПЛУАТАЦИЯ ИЗМЕРИТЕЛЯ</b> .....	<b>8</b>
2.1 Эксплуатационные ограничения .....	8
2.2 Подготовка измерителя к использованию.....	8
2.3 Использование изделия.....	9
2.4 Возможные неисправности измерителя и способы их устранения.....	17
<b>3 ТЕХНИЧЕСКОЕ ОБСЛУЖИВАНИЕ</b> .....	<b>17</b>
<b>4 ПОВЕРКА ИЗМЕРИТЕЛЯ</b> .....	<b>17</b>
<b>5 ХРАНЕНИЕ</b> .....	<b>18</b>
<b>6 ТРАНСПОРТИРОВАНИЕ</b> .....	<b>18</b>
<b>7 УТИЛИЗАЦИЯ</b> .....	<b>18</b>
<b>8 РЕМОНТ</b> .....	<b>18</b>
<b>ПРИЛОЖЕНИЕ А ГАБАРИТНЫЕ РАЗМЕРЫ</b> .....	<b>19</b>
<b>ПРИЛОЖЕНИЕ Б СХЕМЫ</b> .....	<b>21</b>
<b>ПРИЛОЖЕНИЕ В ОБЩИЕ ПРИНЦИПЫ РАБОТЫ ПИ-РЕГУЛЯТОРА</b> .....	<b>31</b>
<b>ПРИЛОЖЕНИЕ Г ЗАВОДСКИЕ НАСТРОЙКИ ПРИБОРА</b> .....	<b>32</b>

Настоящее руководство по эксплуатации распространяется на измерители давления многопредельные АДН, АДР, разработанные ООО КБ «Агава», и служит для ознакомления с их конструкцией, техническими характеристиками, изучения правил использования, технического обслуживания, хранения и транспортирования.

## **1 ОПИСАНИЕ И РАБОТА ИЗДЕЛИЯ**

### **1.1 Назначение изделия**

Измерители давления многопредельные АДН, АДР (далее по тексту – измерители) с цифровой и линейной дискретной индикацией величины давления предназначены для:

- непрерывного измерения значения избыточного давления воздуха, природных и других газов, неагрессивных к материалам контактирующих деталей (кремний, сталь);
- низкочастотной фильтрации сигналов избыточного давления;
- формирования дискретных выходных сигналов при достижении давления заданных уровней (уставок);
- формирования токового выходного сигнала 4 – 20 мА, пропорционального измеряемому параметру;
- регулирования давления по ПИ-закону\*;
- дистанционного управления уровнем давления\*;
- стабилизация давления (поддержания уровня между двумя уставками)\*;
- формирования ШИМ-сигналов для управления исполнительным механизмом\*.

---

\* – относится к измерителям с функцией регулирования (далее измеритель-регулятор).

## 1.2 Технические характеристики

1.2.1 Внешний вид и габаритные размеры измерителя приведены в Приложении А.

1.2.2 Масса прибора в штатной упаковке не превышает 300 гр.

1.2.3 Наименование модификаций измерителя, условные обозначения и диапазоны измерений приведены в таблице 1.

Таблица 1

Наименование	Условное обозначение	Приведенная погрешность	Измеряемый параметр	Диапазоны измерений (кПа)			Кол-во уставок
				1	2	3	
Многопредельный измеритель давления	АДН-2.х	1, 1,5, 2,5	Избыточное давление	0.. 1	0.. 2	–	2 (4**)
	АДН-10.х			0.. 2,5	0.. 5	0.. 10	
	АДН-50.х			0.. 25	0.. 50	–	
	АДН-100.х			0.. 50	0.. 100	–	
Многопредельный измеритель давления/ разрежения	АДР-0,25.х		Избыточное давление и разрежение	– 0,125 .. 0,125	– 0,25 .. 0,25	–	3 (4**)
	АДР-0,5.х			– 0,25 .. 0,25	– 0,5.. 0,5	–	
Многопредельный измеритель разрежения	АДР-2.х		Разрежение	0.. – 1	0.. – 2	–	2 (4**)
	АДР-10.х			0.. – 2,5	0.. – 5	0.. – 10	
	АДР-50.х			0.. – 25	0.. – 50	–	

х – цифра обозначающая исполнение прибора; к примеру:

АДН-10.2 – измеритель давления многопредельный с токовым выходным сигналом 4 – 20 мА;

АДН-10.3 – многопредельный измеритель давления с функцией регулирования с токовым выходным сигналом 4 – 20 мА.

\*\* – измеритель с функцией регулирования.

#### 1.2.4 Электрические параметры

##### 1) Цепи питания прибора:

- электрическое питание прибора осуществляется от источника постоянного тока напряжением 24 В (12 В, если не используется токовый выход);
- потребляемый ток не превышает 75 мА.

##### 2) Цепи выходных ключей (рисунки 5, 6):

- величина постоянного тока, не более – 45 мА;
- постоянное напряжение, не более – 30 В;
- внутреннее сопротивление – 100 Ом.

##### 3) Цепи выходного тока: сопротивление нагрузки токового выхода до 500 Ом (рис. 7).

#### 1.2.5 Внутренний диаметр соединительной трубки, при помощи которой подается измеряемое давление, равен 6 мм.

#### 1.2.6 Приборы выдерживают перегрузку избыточным давлением, превышающим на 400 % диапазон показаний верхнего предела.

#### 1.2.7 Условия эксплуатации

##### 1) Измеритель по степени воздействия температуры и влажности окружающего воздуха относится к группе В4 по ГОСТ 52931-2008:

- температура окружающего воздуха от + 5 до + 50 °С;
- относительная влажность до 80 % при температуре + 35 °С и ниже.

##### 2) Измеритель предназначен для эксплуатации в районах с умеренным климатом и производится с климатическим исполнением УХЛ 4.2 по ГОСТ 15150-69.

##### 3) Измеритель имеет степень пылевлагозащитности IP 40 по ГОСТ 14254-96 (МЭК 529-89).

### 1.3 Устройство и работа



- 1.3.1 Измеритель выполнен в виде законченного функционального узла, внешний вид и габаритные размеры приведены в *приложении А*. В корпусе измерителя находится печатная плата, на которой смонтированы электронные узлы. К задней крышке корпуса при помощи гайки крепится штуцер для подключения импульсной трубки с измеряемой средой.
- 1.3.2 Электрическая схема измерителя состоит из тензометрического датчика давления, усилительного тракта и узла микропроцессорной обработки сигнала. Принцип работы основан на преобразовании давления в изменение сопротивления и измерении напряжения, возникающего в диагонали моста тензорезисторного датчика давления.
- 1.3.3 Для настройки измерителя служат кнопки ,  и . Назначение кнопок приведено в таблице 2:

Таблица 2

Наименование	Маркировка	Назначение
Кнопка выбора режима работы		Вход в меню и переход между пунктами меню
Кнопка «Больше»		Увеличение значения параметра
Кнопка «Меньше»		Уменьшение значения параметра

### 1.4 Маркировка и пломбирование

На корпусе измерителя должна быть маркировка, которая должна включать: товарный знак предприятия, наименование измерителя, знак внесения в Госреестр, заводской номер измерителя.

Корпус измерителя должен быть опломбирован для контроля доступа посторонних лиц. Место размещения пломбы – стык передней и задней частей корпуса (см. рис. 1, Приложение А).

## 1.5 Упаковка

К заказчику измеритель поступает в индивидуальной упаковке, в которую также вложены эксплуатационные документы согласно комплекту поставки. Неиспользуемый по назначению измеритель должен храниться в транспортной таре.

## 2 ЭКСПЛУАТАЦИЯ ИЗМЕРИТЕЛЯ

### 2.1 Эксплуатационные ограничения

2.1.1 К работе с измерителем допускаются лица, прошедшие подготовку по его эксплуатации и изучившие настоящий документ.

#### 2.1.2 ЗАПРЕЩАЕТСЯ:

- присоединять и отсоединять измеритель от магистралей, подводящих измеряемую среду, при наличии давления в магистралях;
- использовать источники питания напряжением постоянного тока больше 27 В и меньше 12 В (при использовании токового выхода напряжение питания не ниже 24 В);
- подключение внешних цепей с параметрами, превышающими приведенные в п. 1.2.4;
- использовать измеритель не по назначению.

### 2.2 Подготовка измерителя к использованию

2.2.1 Установить измеритель на щите.

2.2.2 Подключить измеритель к внешним устройствам. Различные варианты схем подключения приведены в Приложении Б.

2.2.3 Подать питание.

2.2.4 Прогрев 10 – 15 мин., при отклонении нуля после прогрева – произвести ручную подстройку нуля (см. п.2.3.4).

## 2.2.5 Подключить магистрали с измеряемой средой.

---

**Внимание:** Длина импульсной линии к измерителю не должна превышать 30 – 35 м во избежание большого запаздывания показаний.

При измерении давления нагретой жидкости и пара длина импульсной линии должна быть такой, чтобы обеспечить охлаждение среды. Для защиты измерителя от вязких и агрессивных сред использовать мембранные и жидкостные разделители.

---

## 2.3 Использование изделия

### 2.3.1 Режимы работы измерителя:

- 1) режим измерения текущего значения давления:
  - измерение давления;
  - измерение и регулировка текущего значения давления (для измерителей с функцией регулирования);
  - измерение давления и индикация положения уставок (режим включается и выключается путем кратковременного нажатия кнопки  в режиме измерения давления);
- 2) режим настройки.



### 2.3.2 Настройка предела измерения измерителя

- 1) В режиме измерения нажмите и удерживайте кнопку **F** (около 5 секунд) до тех пор, пока на дисплее не появится значение текущего предела измерений.
  - 2) Выберите предел измерений, нажимая кнопку **▲** или **▼**. Нажмите кнопку **F**, чтобы перейти в режим измерения.
- 

**Примечание:** Предел измерений, на который настроен прибор, индицируется в течение 2 – 3 секунд при его включении.

**Внимание:** При смене предела измерения, значения порогов срабатывания дискретных сигналов изменяются на заводские.

---

### 2.3.3 Настройка измерителя

Настройка измерителя осуществляется при помощи меню настройки.

#### Основные принципы работы с меню настройки

- Кнопка **F**:
  - кратковременное нажатие – вход в меню или подменю;
  - длительное нажатие – выход в меню верхнего уровня.
- Кнопки **▲** и **▼** – переход между пунктами меню или изменение значения параметров.
- Для возврата в режим измерения может потребоваться несколько раз выполнить длительное нажатие на кнопку **F**.

---

**Пример:** Изменение значения положения уставок

- 1) Для входа в меню нажмите кнопку **F**. На дисплее отобразится:  $\square \square \square$ .
- 2) Кратковременно нажмите кнопку **F**. На дисплее отобразится номер уставки.
- 3) Для изменения номера текущей уставки нажмите кнопки **▲** или **▼**.
- 4) Кратковременно нажмите **F** и изменяйте значение положения уставки с помощью кнопок **▲** или **▼**.
- 5) Для перехода в меню верхнего уровня нажмите и удерживайте кнопку **F** более 2 секунд. Повторите нажатия до возврата в режим измерений.

---

**Внимание:** Если в режиме настройки кнопки не используются более 30 секунд, то прибор возвращается в режим работы без сохранения измененных значений настройки. Для сохранения измененных значений настроек необходимо выйти из «меню настроек» в рабочий режим измерений с помощью кнопки **F**.

---

**Номера уставок соответствуют номерам дискретных выходов прибора.**

Перечень пунктов меню приведен в таблице 3:

Таблица 3

№ п.п.	Наименование	Обозначение на индикаторе
1	Изменение значения положения уставок	= 01
2	Изменение активного состояния уставок	= 02
3	Настройка постоянной времени для нарастающего фронта сигнала**	= 03
4	Настройка постоянной времени для спадающего фронта сигнала**	= 04
5	Контроль срабатывания дискретных выходов	= 05
6	Настройка яркости	= 07
7	Контроль источника тока	= 10
8*	Выбор режима работы регулятора*	= 14
9*	Выбор способа задания значения уставки*	= 15

\* – пункт настройки есть только в измерителях с функцией регулирования.

\*\* – данная функция позволяет сглаживать быстро меняющийся сигнал давления.

Обозначение	Название	Функция
01	Изменение значения положения уставок	Режим работы уставки зависит от настройки меню = 14, по умолчанию активен Режим 1*.
01	Режим 1, 2, 3, 4 – Значение уставки 1	Настраивается значение давления, при превышении которого срабатывает выход 1. Диапазон – от нижнего предела измерения до значения уставки 2.
02	Режим 1 – Значение уставки 2	Настраивается значение давления, при превышении которого срабатывает выход 2. Диапазон – от значения уставки 1 до значения уставки 3.
	Режим 2* – Нижний рабочий уровень	Настраивается нижний рабочий уровень
	Режим 3, 4* – Задание регулятора	Настраивается задание регулятора
03	Режим 1 – Значение уставки 3	Настраивается значение давления, при превышении которого срабатывает выход 3. Диапазон – от значения уставки 2 до значения уставки 4.
	Режим 2* – Верхний рабочий уровень	Настраивается верхний рабочий уровень
	Режим 3, 4* – Не используется	Не используется
04	Режим 1, 2, 3, 4 – Значение уставки 4	Настраивается значение давления, при превышении которого срабатывает выход 4. Диапазон – от значения уставки 3 до верхнего предела измерения.

\* – только для измерителей с функцией регулирования

Обозначение	Название	Функция
→ =02	<b>Изменение активного состояния уставок</b>	
→ 01	Активное состояние уставки 1	0PE – ключ замыкается при давлении больше уставки CLO – ключ размыкается при давлении больше уставки
→ 02	Активное состояние уставки 2	0PE –/– CLO
→ 03	Активное состояние уставки 3	0PE –/– CLO
→ 04	Активное состояние уставки 4	0PE –/– CLO
→ =03	<b>Настройка постоянной времени для нарастающего фронта сигнала</b>	Вводится значение постоянной времени в диапазоне от 0 до 10 с.
→ =04	<b>Настройка постоянной времени для спадающего фронта сигнала</b>	Вводится значение постоянной времени в диапазоне от 0 до 10 с.
→ =05	<b>Контроль срабатывания дискретных выходов</b>	
→ 01	Контроль работы выхода 1	0PE – Ключ замкнут    CLO – Ключ разомкнут
→ 02	Контроль работы выхода 2	0PE –/– CLO
→ 03	Контроль работы выхода 3	0PE –/– CLO
→ 04	Контроль работы выхода 4	0PE –/– CLO
→ =07	<b>Настройка яркости</b>	Настраивается значение яркости индикатора в процентах от номинальной величины. Значения от 100 до 200.
→ =10	<b>Контроль источника тока</b>	Выбирается из трех фиксированных значений выходного тока <b>4 мА, 12 мА, 20 мА</b> . Ток можно проконтролировать при помощи амперметра на токовом выходе датчика (см. рис.7, Приложение Б).

Обозначение	Название	Функция
<b>= 14</b>	<b>Выбор режима работы регулятора</b>	*
<b>01</b>	<b>Режим 1</b> – Измеритель	Все дискретные выходы работают в режиме сигнализации о превышении заданного уровня.
<b>02</b>	<b>Режим 2</b> – Измеритель-регулятор, двухпозиционное регулирование	В режиме сигнализации работают только 1 и 4 выходы (контакты 9, 12). Выходы 2 и 3 (контакты 10, 11) выдают управляющие сигналы на исполнительный механизм. Уставками 2 и 3 задаются значения, в пределах которых поддерживается входной сигнал.
<b>03</b>	<b>Режим 3</b> – Измеритель-регулятор, аналоговое регулирование, выход ШИМ	В режиме сигнализации работают только 1 и 4 выходы (контакты 9, 12). Выходы 2 и 3 (контакты 10, 11) выдают управляющие сигналы на исполнительный механизм. Уставкой 2 настраивается значение задания регулятора. Значение уставки может задаваться из меню <b>= 01</b> или с помощью токового входа 4 – 20 мА (см. меню <b>= 15</b> ).
<b>PD1</b>	Коэффициент пропорциональности, $K_p$	** см. Приложение В
<b>PD2</b>	Период регулирования (время между двумя соседними измерениями), Т	** см. Приложение В
<b>PD3</b>	Постоянная интегрирования, сек	** см. Приложение В
<b>PD4</b>	Время хода МЭО, сек	** см. Приложение В
<b>PD5</b>	Зона нечувствительности, Па	** см. Приложение В

\* – только для измерителей с функцией регулирования

\*\* – краткое описание принципа действия ПИ-регулятора приведено в приложении В

Обозначение	Название	Функция
$\rightarrow$ = 14	<b>Выбор режима работы регулятора</b>	*
04	<b>Режим 4</b> – Измеритель-регулятор, аналоговое регулирование, выход 4 – 20 мА	В режиме сигнализации работают только 1 и 4 выходы (контакты 9, 12). На исполнительный механизм (ЧРП) выдается сигнал с токового выхода. Уставкой 2 настраивается значение задания регулятора. Значение уставки может задаваться из меню = 01 или с помощью токового входа 4 – 20 мА (см. меню = 15).
$\rightarrow$ PD1	Коэффициент пропорциональности, $K_p$	** см. Приложение В
$\rightarrow$ PD2	Период регулирования (время между двумя соседними измерениями), Т	** см. Приложение В
$\rightarrow$ PD3	Постоянная интегрирования, сек	** см. Приложение В
PD5	Зона нечувствительности, Па	** см. Приложение В
$\rightarrow$ = 15	<b>Выбор способа задания значения уставки</b>	* 0n – Уставка задается с помощью входного тока 4 – 20 мА на входе «Вх.3(4 – 20 мА)». 0FF – Уставка задается в меню = 01

\* – только для измерителей с функцией регулирования

\*\* – краткое описание принципа действия ПИ-регулятора приведено в приложении В

### 2.3.4 Ручная подстройка нуля

- Отсоедините трубку, при помощи которой подводится давление.
- В режиме измерения выдержите паузу не менее 5 мин.
- Нажмите и удерживайте в течение 9 – 10 секунд клавишу .
- Убедитесь, что отклонение от нуля не превышает 1 – 2 значений младшего разряда.

**Примечание:** Ручная подстройка нуля возможна, если отклонение не превышает 5 % от выбранного предела измерения.

2.4 Возможные неисправности измерителя и способы их устранения приведены в таблице 6:

Таблица 6

Наименование неисправности, внешние проявления	Вероятная причина	Способ устранения
При подаче электропитания не отображается информация на цифровом индикаторе	Обрыв в цепях электропитания	Устранить обрыв
Показания цифрового индикатора устойчиво держатся на максимальной отметке диапазона	Величина давления превышает максимальное значение для выбранного диапазона	Выбрать нужный диапазон давления (см. п. 2.3.2)
При превышении сигналом уставки не срабатывает исполнительное устройство	Неверно настроен активный уровень уставки	Изменить полярность активного состояния уставки (пункт меню: =02) Проверить срабатывание исполнительного устройства (пункт меню: =05)

### 3 ТЕХНИЧЕСКОЕ ОБСЛУЖИВАНИЕ

Каждые 24 месяца проводить периодическое техническое обслуживание, включающее в себя чистку контактов клеммного соединения; каждый месяц очищатьлицевую поверхность измерителя тканью, смоченной водой.

### 4 ПОВЕРКА ИЗМЕРИТЕЛЯ

Измеритель не реже одного раза в 2 года должен подвергаться периодической поверке.



## **5 ХРАНЕНИЕ**

Приборы должны храниться в штатной упаковке в отапливаемом вентилируемом помещении при температуре воздуха от +5 до +40 °С и относительной влажности до 80 %.

## **6 ТРАНСПОРТИРОВАНИЕ**

Транспортирование измерителей может производиться любым видом транспорта при условии защиты упаковки от прямого попадания атмосферных осадков и при температуре окружающей среды от – 50 до + 50 °С. Транспортирование в самолете должно производиться в отапливаемых герметизированных отсеках.

## **7 УТИЛИЗАЦИЯ**

Измеритель не содержит драгметаллов, и после окончания срока его эксплуатации следует произвести утилизацию прибора по соответствующим правилам эксплуатирующей организации.

## **8 РЕМОНТ**

Ремонт измерителей осуществляется предприятием-изготовителем. Измеритель должен быть направлен по адресу: 620026, г. Екатеринбург, ул. Бажова 174, 3 этаж, ООО КБ «Агава»

## ПРИЛОЖЕНИЕ А

А1) Габаритные размеры измерителя приведены на рисунке 1.

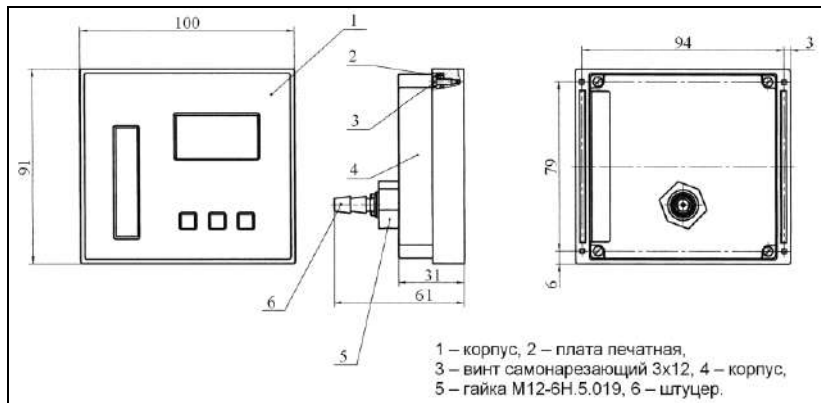

**Рис. 1**

Внутренний диаметр соединительной трубки, при помощи которой подается измеряемая среда, равен 6 мм.

Рекомендуется использовать **рукав I-6,3-0,63-У ГОСТ 9356-75** (рукава резиновые для газовой сварки и резки металлов).

A2) Габариты окна и разметка отверстий для установки измерителя на щите приведены на рисунке 2.

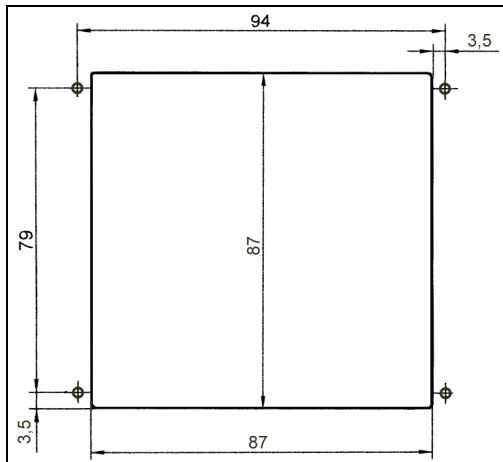

**Рис. 2**

Диаметр отверстий в щите – 4 мм.  
Толщина щита – не более 1,5 мм.

## ПРИЛОЖЕНИЕ Б

Б1) Схема выходных каскадов дискретных сигналов измерителя приведена на рисунке 3.



Рис. 3

На схеме:

VT1...VT4 – транзисторы BC817-40LT1;

R1...R3 – резисторы чип 0805-100-5 %;

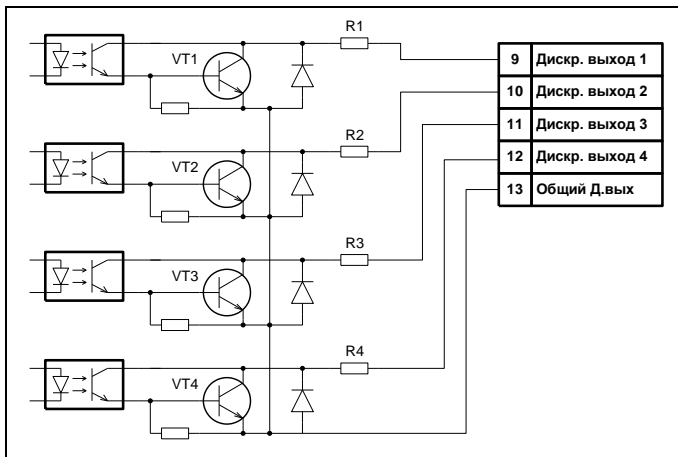
Питание ключей дискретных выходов не более 30 В (см. п. 1.2.4 п.п. 2).

Б2) Схема подключения измерителя к блоку питания БПР (производство КБ «Агава») приведена на рисунке 4.



Рис. 4

Б3) Схема подключения реле к дискретным выходам измерителя (внешние цепи гальванически связаны с цепью «Общий» измерителя) приведена на рисунке 5.

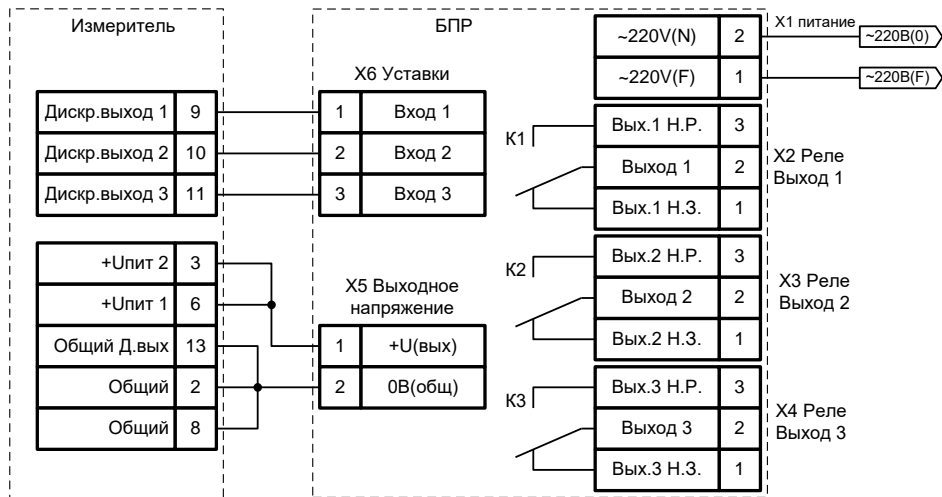
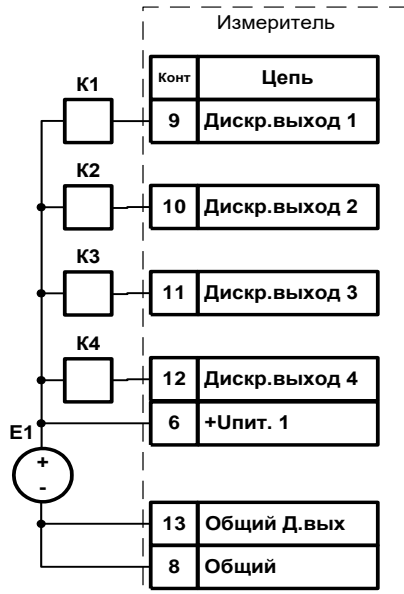

На схеме:

K1, K2, K3, K4 – обмотки реле  
(ток через обмотку не должен превышать 45 мА);

E1 – источник питания измерителя (12 – 24 В).

Рис. 5

Б4) Схема подключения реле к дискретным выходам измерителя (внешние цепи гальванически изолированы от цепи «Общий» измерителя) приведена на рисунке 6.

На схеме:

K1, K2, K3, K4 – обмотки реле  
(ток через обмотку не должен превышать 45 мА);

E1 – источник питания измерителя (12 – 24 В);

E2 – внешний источник питания (12 – 24 В).



Рис. 6

Б5) Схема подключения источника тока 4 – 20мА (*питание токовой цепи от источника питания измерителя*) приведена на рисунке 7.

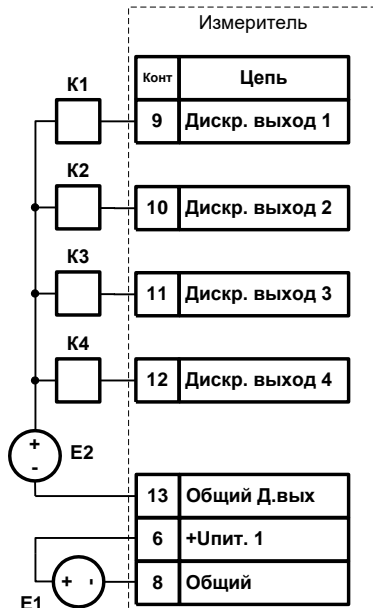
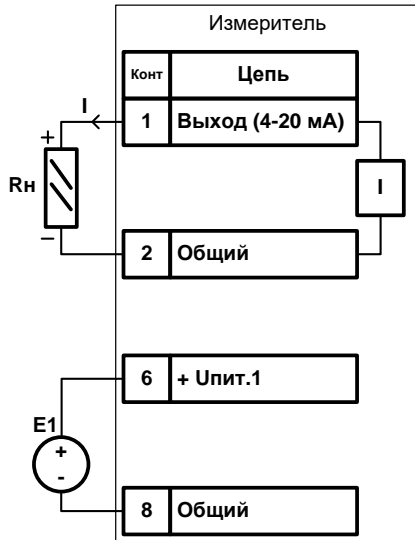

На схеме:

$I$  – ток 4 – 20 мА;

$R_n$  – сопротивление нагрузки,  
не более 500 Ом;

$E1$  – источник питания с напряжением  
 **$U = 24$  В** и током  $I$  не менее **75 мА**.

Рис. 7



Б6) Схема подключения выходных цепей измерителя с функцией регулирования (внешние цепи гальванически связаны с цепью «Общий» измерителя) приведена на рисунке 8.

На схеме:

K1, K2, K3, K4 – обмотки реле  
(ток через обмотку не должен превышать 45 мА);

Выходы «Дискр.выход 1» и «Дискр.выход 4»  
выполняют роль защитных уставок;

Выходы «Дискр.выход 2» и «Дискр.выход 3»  
управляют исполнительным устройством;

E1 – источник питания измерителя (12 – 24 В).



Рис. 8

- Б7) Рекомендуемая схема подключения выходных цепей измерителя с функцией регулирования к исполнительным устройствам типа однофазного МЭО с использованием БПС (производство КБ «АГАВА») приведена на рисунке 9.

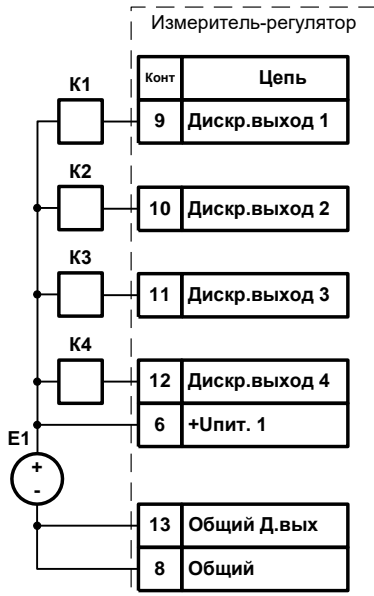

Рис. 9

На схеме:

- \* – При необходимости сигнализации выхода параметра за нижнюю или верхнюю уставку допускается объединение «Дискр.выход 1» и «Дискр.выход 4»

Б8) Схема подключения выходных цепей измерителя с функцией регулирования с функцией регулирования (внешние цепи гальванически изолированы от цепи «Общий» измерителя) приведена на рисунке 10.

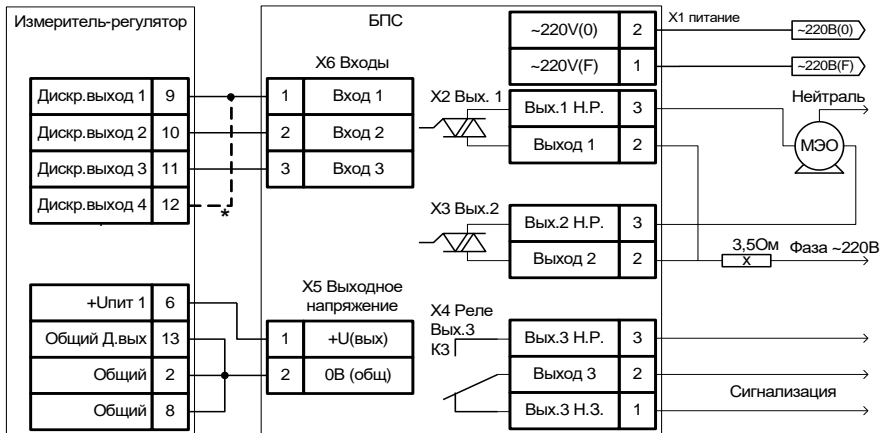
На схеме:

K1, K2, K3, K4 – обмотки реле  
(ток через обмотку не должен превышать 45 мА);

Выходы «Дискр.выход 1» и «Дискр.выход 4»  
выполняют роль защитных уставок;

Выходы «Дискр.выход 2» и «Дискр.выход 3»  
управляют направлением вращения МЭО;

E1 – источник питания измерителя (12 – 24 В);

E2 – внешний источник питания (12 – 24 В).



Рис. 10

Б9) Схема подключения измерителя с функцией регулирования к исполнительному устройству типа «ЧРП» приведена на рисунке 11.

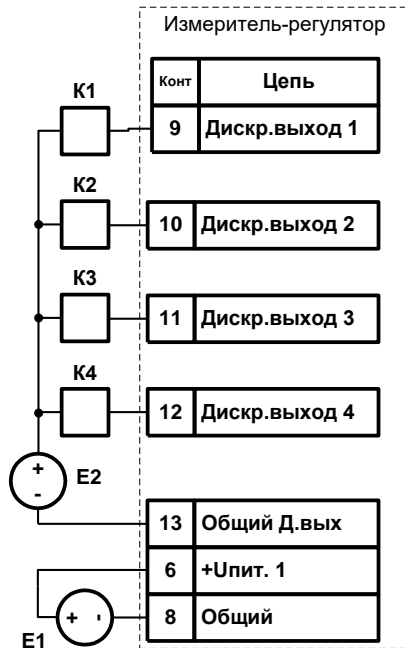
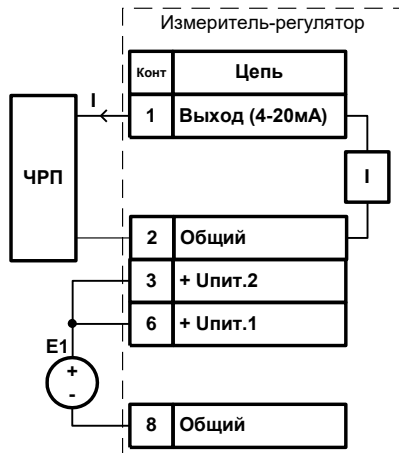

На схеме:

$I$  – ток 4 – 20 мА, управляет скоростью вращения ЧРП;

E1 – источник питания измерителя 24 В.

Рис. 11

Б10) Схема подключения внешнего источника тока для задания уставки измерителя с функцией регулирования приведена на рисунке 12.

На схеме:

I1 – источник измеряемого тока 4 – 20 мА;

E1 – источник питания измерителя 12 – 24 В.



Рис. 12

## ПРИЛОЖЕНИЕ В

### ОБЩИЕ ПРИНЦИПЫ РАБОТЫ ПИ–РЕГУЛЯТОРА

ПИ-регулятор вырабатывает выходной сигнал, который рассчитывается по следующей формуле:

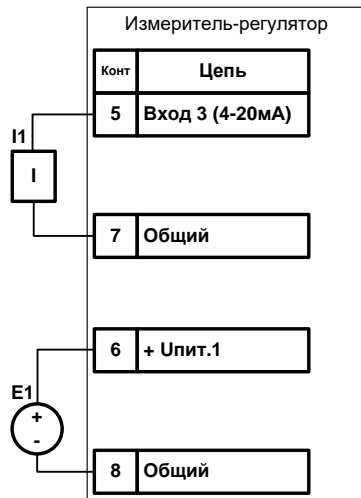
$$Y_n = K_p \cdot E_n + K_I \cdot T \cdot \sum_{i=0}^{i=nT} E_i$$

где:  $K_p$  – коэффициент пропорциональности;  
 $E_n$  – величина ошибки на текущем шаге;  
 $K_I$  – коэффициент интегрирования;  
 $T$  – период регулирования.

**Пропорциональная составляющая** зависит от рассогласования  $E_n$  и коэффициента пропорциональности  $K_p$  и отвечает за реакцию на мгновенную ошибку регулирования. Чем меньше коэффициент пропорциональности  $K_p$ , тем меньше величина выходного сигнала  $Y_n$ , при одном и том же отклонении  $E_n$ .

**Интегральная составляющая** содержит в себе накопленную ошибку регулирования и позволяет компенсировать статические ошибки в объекте управления.

**Период регулирования** – это время между двумя соседними измерениями. При его увеличении происходит более медленная реакция системы на рассогласование  $E_n$ .

**Зона нечувствительности** – это диапазон значений регулируемой величины, в пределах которого ее изменения не вызывают изменение выходной величины, если рассогласование  $E_n$  меньше по модулю заданной величины, то  $E_n$  принимается равным нулю.

## ПРИЛОЖЕНИЕ Г

### ЗАВОДСКИЕ НАСТРОЙКИ ПРИБОРА

При поступлении заказчику в приборе установлены параметры приведенные в таблице 7.

Таблица 7

Параметр	Обозначение на индикаторе	Заводская установка	Диапазон значений			Значения пользователя
			АДР-025.3	АДР-2.3	АДР-10.3	
Коэффициент пропорциональности	<i>PD1</i>	0,50	0,1 ... 10,0	0,1 ... 10,0	0,1 ... 10,0	
Период регулирования, сек	<i>PD2</i>	1,00	1,0 ... 10,0	1,0 ... 10,0	1,0 ... 10,0	
Постоянная интегрирования, сек	<i>PD3</i>	1,00	0,1 ... 100,0	0,1 ... 100,0	0,1 ... 100,0	
Время хода МЭО, сек	<i>PD4</i>	63,0	10,0 ... 120,0	10,0 .. 120,0	10,0 .. 120,0	
Зона нечувствительности, Па	<i>PD5</i>		± 50 Па	± 100 Па	± 250 Па	
Режим внешней уставки		Выкл.				

**ЗАКАЗАТЬ**